

Aufbauanleitung / *assembly instructions* mod. **6426 - 6429** mit Frontauszug

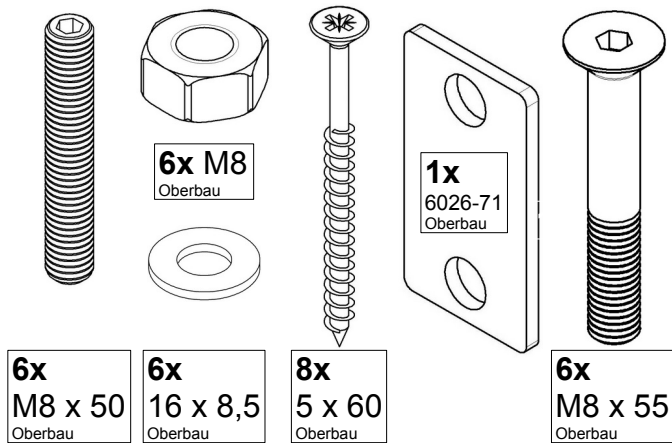

1. Montagematerial
1. *fitting material*

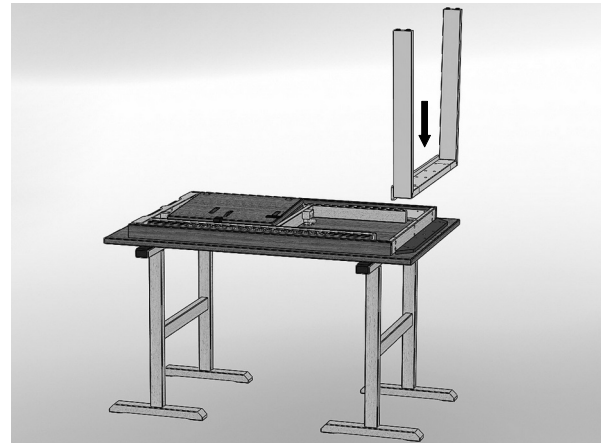

2. Den Oberbau umgedreht auf gepolsterten Montageböcken ablegen. Den Unterbaubügel, der im Querrohr 8 Bohrungen hat, vor die **Festseite** des Tisches stellen.
2. Lay the table top upside down on padded assembling tressles. Put the frame, which is equipped with 8 boreholes in the middle tube, in front of the **fixed side** of the table.

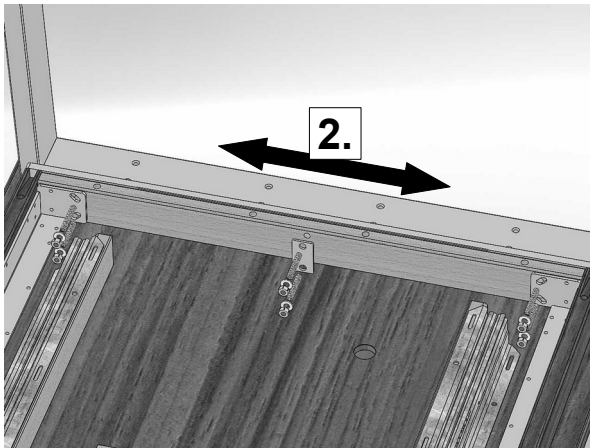

3. Die Bolzen einschrauben. Den Unterbaubügel mittig ausrichten. Die Verstärkungsplatte auf die beiden mittleren Bolzen stecken. Nun alle Bolzen mit je einer Scheibe und einer Mutter fixieren.
3. *Screw in the bolts. Centre the frame. Stick the reinforcing plate onto the two middle bolts. Fix all bolts with a washer and a nut.*

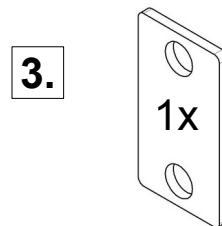
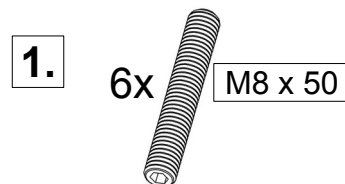

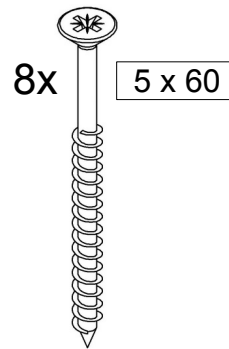
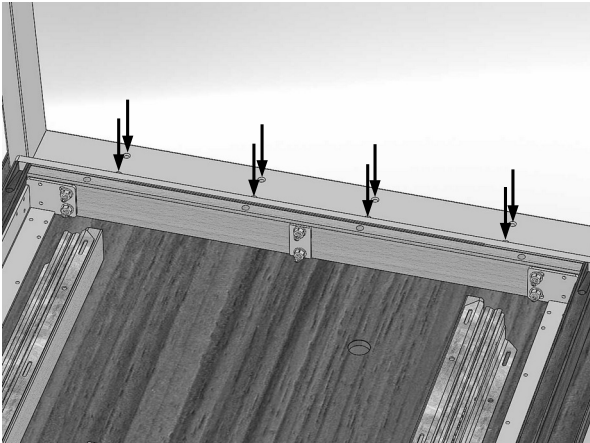

4. Die Spax-Schrauben vorsichtig in den Metallbügel schrauben, so dass sich dieser nicht verbiegt.
4. Screw the Spax-screws carefully into the metal frame. Make sure that the frame does not deform.

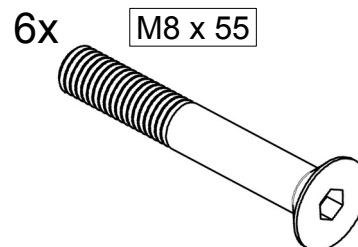
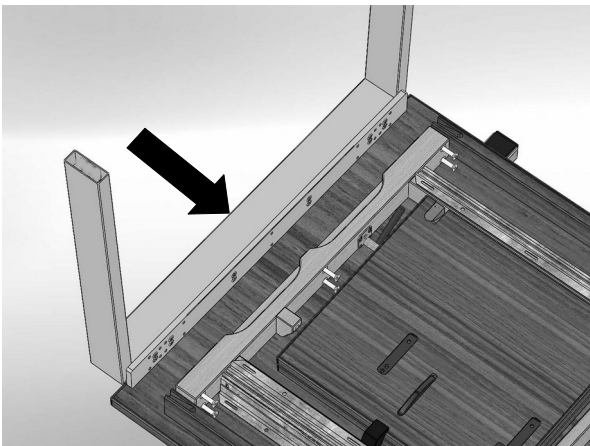

5. Den zweiten Unterbau vor die **Auszugsseite** stellen und mit 6 Schrauben fixieren
5. Put the 2nd frame in front of the **extending side** of the table and fix it with 6 screws.



6. Den Tisch wenden, ohne über die Füße abzuwinkeln.

Fertig.

6. Turn the table. Make sure that the weight of the table does not rest on 2 legs only, while turning it.

Ready.

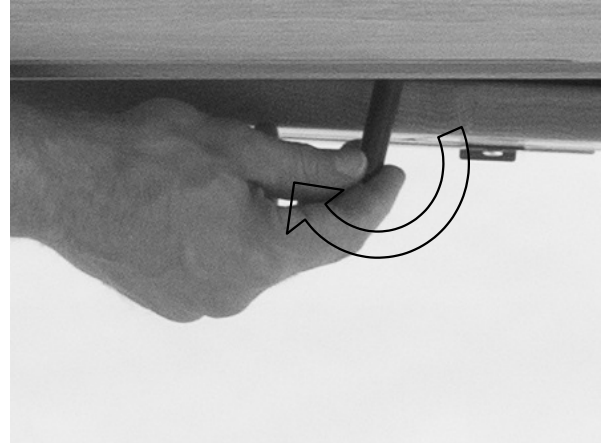

7. Vor dem Ausziehen muss der Bremshebel unter dem Tisch gelöst werden.

7. Loosen the lever under the table before using the extension leaf.