

# Aufbauanleitung: Standelemente mit Sockelfüße ANDRA

Das mitgelieferte Befestigungsmaterial (Dübel und Schrauben) ist ausschließlich für die Befestigung von Bauteilen an Beton und/oder festem Mauerwerk geeignet. Bei abweichender Beschaffenheit (z. B. Leichtbauwänden) ist eine andere Befestigung bauseits vorzunehmen. Klären Sie elektrische Vorleistungen für Anschluss- und Gerätetechnik. Beleuchtungen in frei hängenden Möbeln erfordern Kabelkanallösungen auf oder unter Putz.

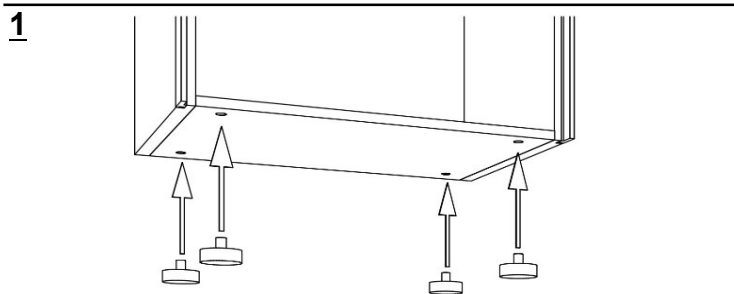

**1** Transportschutz unterhalb des Sockelbodens abschrauben. Stellfüße / Möbelgleiter (Teile Nr.: 50611) mit dem Zapfen in den Sockelboden setzen.

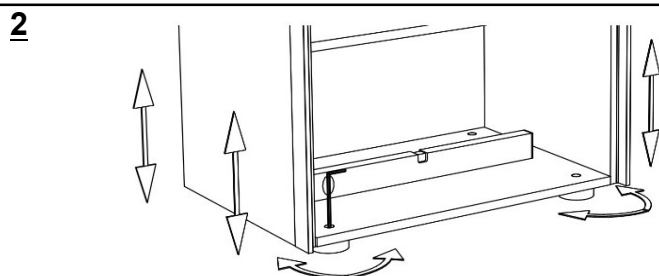

**2** Frontteile (Schubkästen, Türen) ausbauen. Möbelgleiter durch Drehen im Uhrzeigersinn auf den Nullpunkt stellen, horizontal und vertikal ausrichten. Korrekturen von innen mittels Inbusschlüssel SW4 oder von außen mit Hand vornehmen. Löcher mit Abdeckkappen schließen.

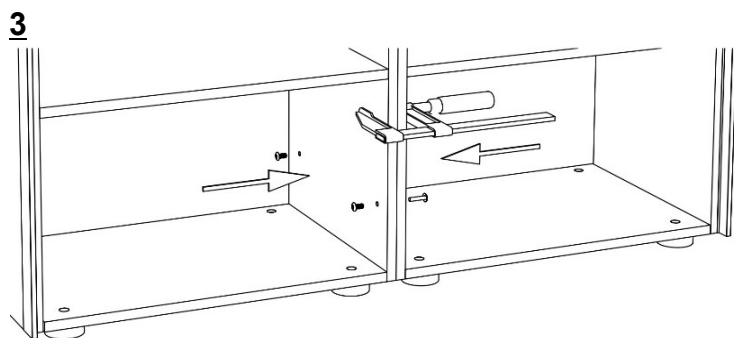

**3** Verbindung Korpuseiten (zwei Ausführungen möglich)  
Ausführung 1: Mit Tellerkopfschraube 4 x 30 mm (Teile Nr.: 51458), bei einseitiger Befestigung (Vitrinenfach).  
Ausführung 2: Mit Möbelschraube M4 x 10 mm (Teile Nr.: 51203) und Gewindeendhülse M4 5 x 27 mm (Teile Nr.: 51290), für durchgehende Bohrungen.

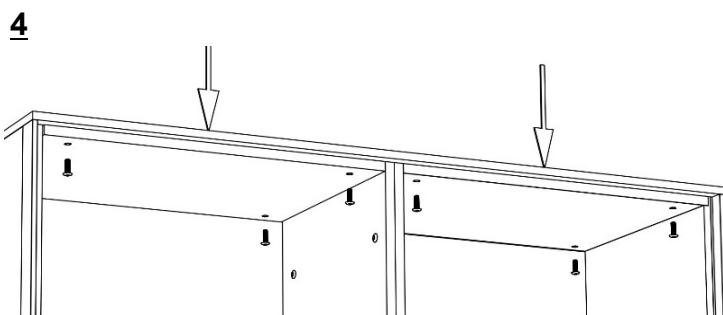

**4** Deckblattmontage  
Deckblatt von innen mit Möbelschraube M4 x 20 mm (Teile Nr.: 51254) festschrauben. Im Bereich des offenen Faches Senkschraube M4 x 20 mm (Teile Nr.: 51248) verwenden!  
Achtung: Offene Fächer im oberen Bereich unbedingt vor Deckblattmontage ausbauen!

## **5A Zusatzartikel Beleuchtung: => siehe Anschluss Beleuchtungsplan**

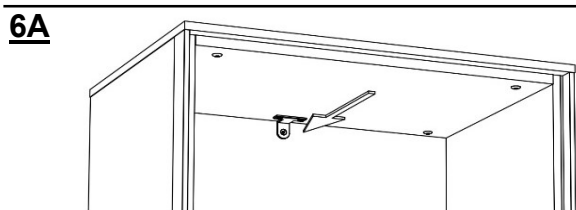

**6A** Kippsicherung innen, Möbelhöhe ca. 105 - 174 cm  
Mit kleinem Bohrer durch vormontierten Winkel und Rückwand bohren (Bohrposition an Mauerwerk markieren). Ø 8 mm Bohrung in Mauerwerk bohren. Dübel 8 x 40mm (Teile Nr.: 50801) verankern. Mit Spanplattenschraube 5 x 70 mm (Teile Nr.: 00210) befestigen.

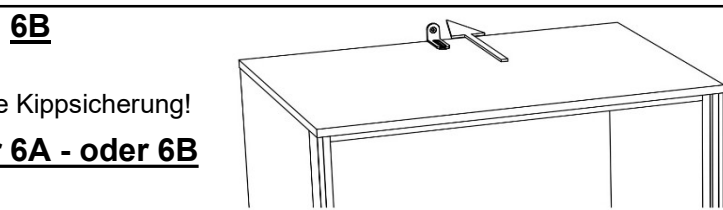

**6B** Kippsicherung außen, nur bei Möbelhöhe ca. 207 cm!  
Set "Wandbestigung" (Teile Nr.: 50570) verwenden. Anbringung oben auf dem Deckblatt.

**7** Griffe (Teile Nr.: 51114) mit Griffschrauben M4 x 23 mm (Teile Nr.: 51251) anbringen.  
*Frontteile wieder einsetzen, Zierkappen auf Türscharniere klippen!*