

## Aufbauanleitung / *assembly instructions* mod. **S301 - S305**



**2x**  
Ø12 x 100  
Unterbaupaket

**4x**  
12 x 60  
Unterbaupaket

**2x**  
Ø17,9 x 30  
Unterbaupaket

**2x**  
M10 x 21  
Unterbaupaket

**24x**  
4,5 x 25  
Unterbaupaket

1. Montagematerial.  
*1. Fitting material.*

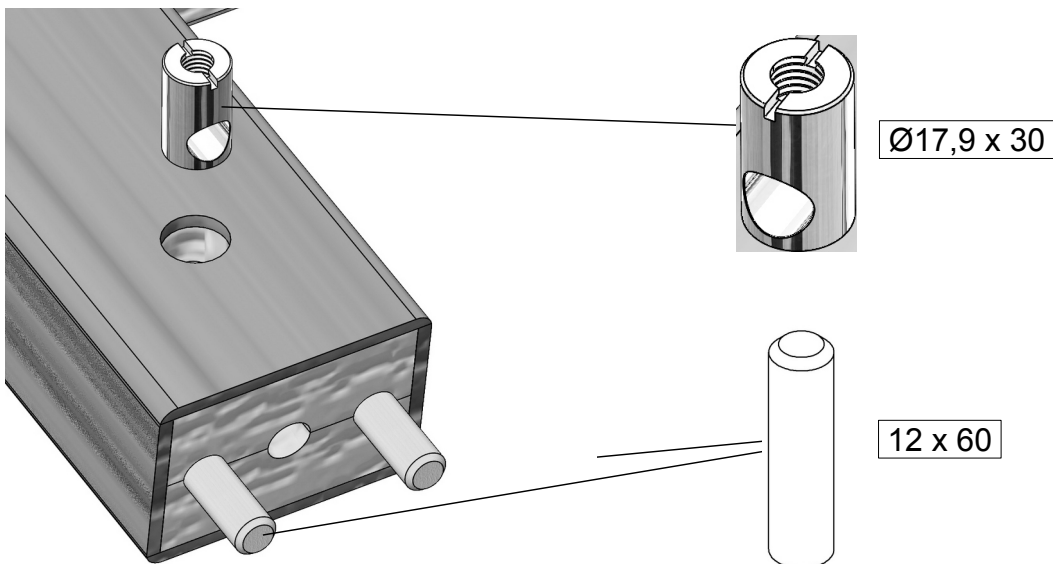

2. Die Verbinder Gehäuse und die Holzdübel in beide Ende des Stegs stecken.  
*2. Stick the mounting fitting and the wooden fitting into the frame connector.*

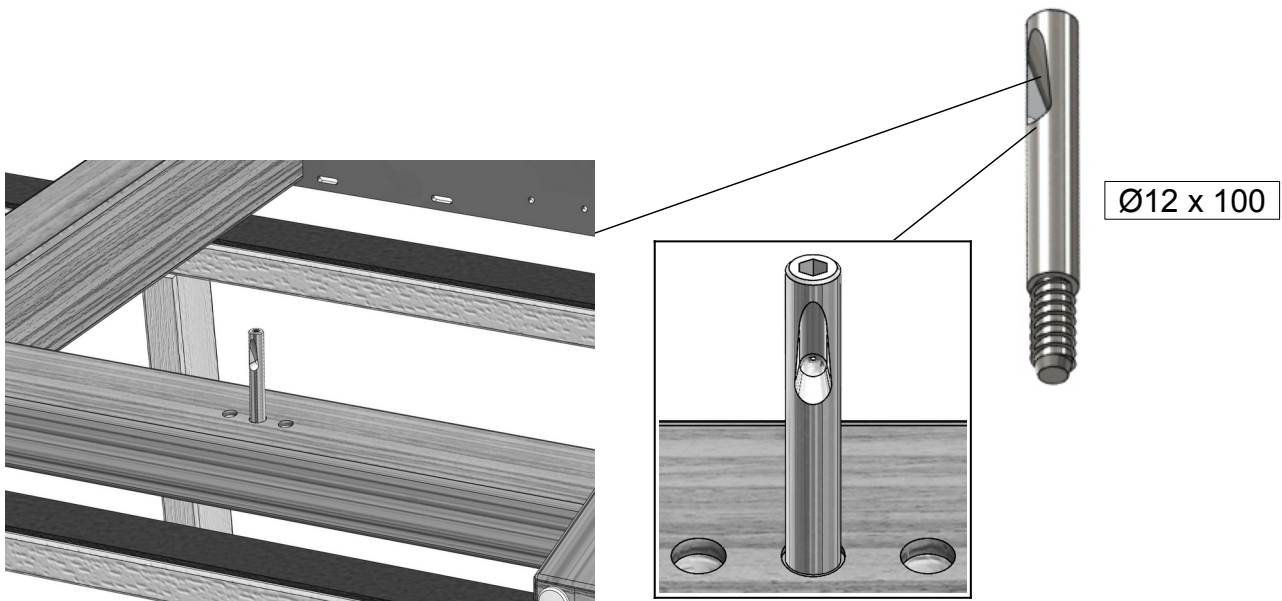

3. Die Verbinder Bolzen in die Unterbau Seitenteile einschrauben. Der Schlitz des Bolzens zeigt nach unten.  
3. *Screw the connecting bolts into the base frames. The slot must be adjusted to the the floor.*

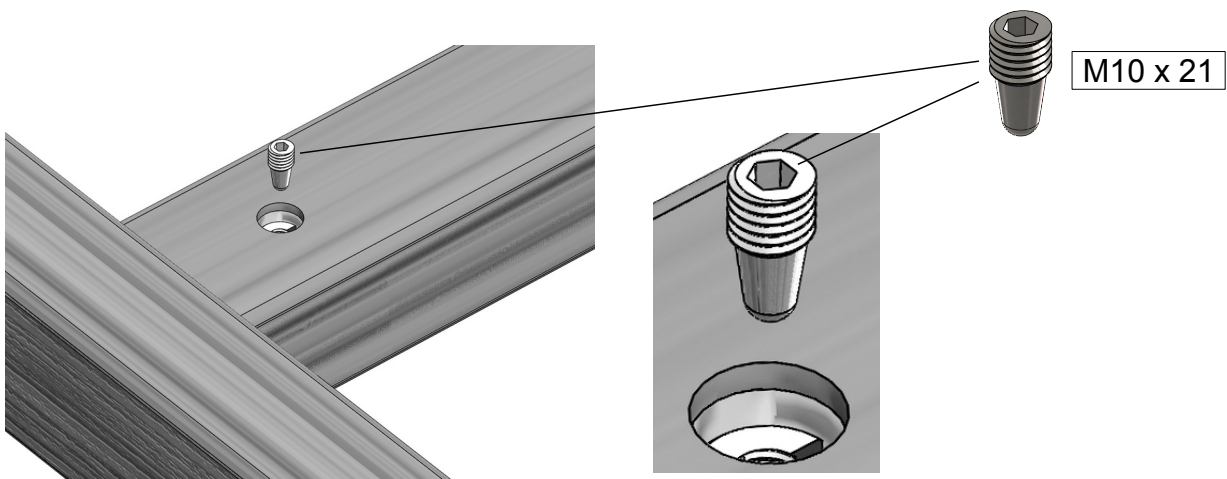

4. Die beiden Unterbau Seitenteile und den Steg zusammenstecken. Die Verbindungsschraube eindrehen.  
4. *Stick together the base frames to the frame connector.*

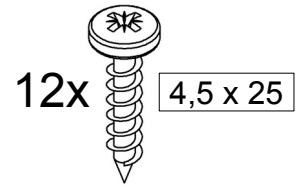
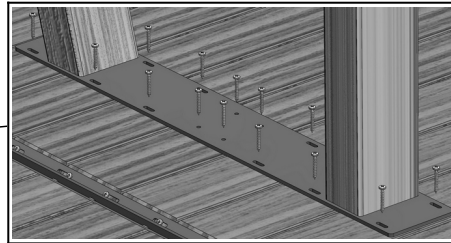
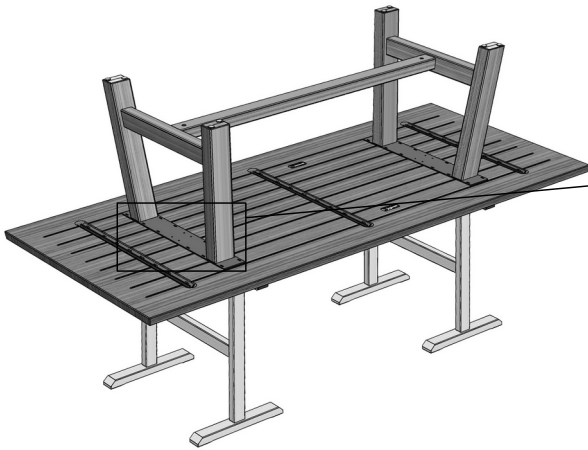

5. Die Tischplatte umgedreht auf gepolsterte Montageböcke legen. Das vormontierte Unterbau Gestell mittig auf der Tischplatte ausrichten und verschrauben.

5. Put the table top upside down onto padded assembling trestles. Adjust the pre-assembled base frame to the middle and screw it to the table top.

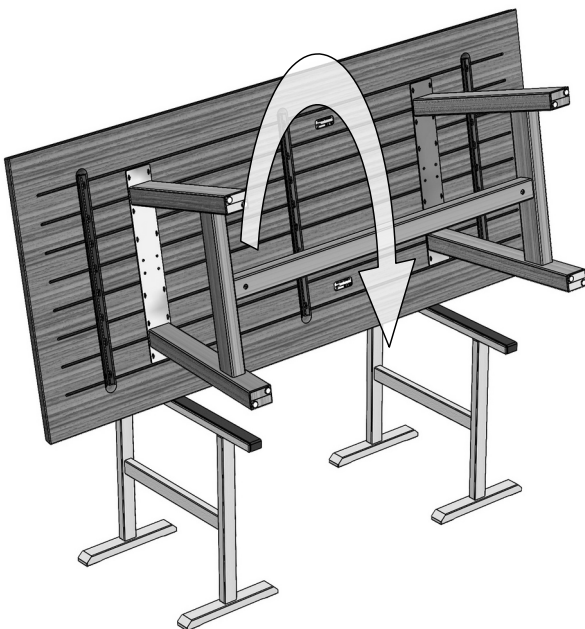

6. Den Tisch wenden.  
6. Turn the table.



7. Fertiger Tisch.  
7. Finished table.